



0209



Gefeliciteerd met de aankoop van uw meubel.

Dit meubel is op ambachtelijke wijze vervaardigd uit massief seesham ('Indisch teak'), een bijzonder duurzame loofhoutsoort die sinds lange tijd gewaardeerd wordt in ons interieur. Vooral de fijne nerf, de vlamtekening en de wisselende kleurschakeringen verschaffen het meubel een degelijke en warme uitstraling.

Eigenschappen:

Het voor uw meubel gebruikte hout is een uniek natuurproduct dat in het land van herkomst, na zorgvuldige selectie, op ambachtelijke wijze is verwerkt. Het is uniek en karakteristiek in elk opzicht; geen enkel stuk hout is gelijk van vorm, structuur of kleur, zodat kleurschakeringen zelfs binnen één meubelstuk onvermijdelijk zijn. Windbarsten, haarscheuren, oneffenheden en aanwezigheid van grote en kleine noesten getuigen van jarenlange groei en oorspronkelijkheid. Door gebruik en door invloed van licht zullen nieuwe meubelen na verloop van tijd een lichtere en warmere kleur krijgen. Kleurverschillen onderling en ten opzichte van het showroommodel zijn daarom voor de hand liggend.

Aan het oppervlak van uw meubel zijn lichter gekleurde vlekjes zichtbaar. Deze zijn het gevolg van het specifieke groeiproces van het seesham hout. Ze vormen een belangrijk onderdeel van de uitstraling van uw meubel.

Uw onbehandelde meubel laat alle karakteristieke kenmerken van het hout in de meest natuurlijke verschijning zien.

Onderhoud:

Doordat het hout onbehandeld is, kunnen er gebruikssporen of vlekken ontstaan. Afhankelijk van uw persoonlijke smaak kunt u deze eventueel verwijderen door de oppervlakte voorzichtig op te schuren met een fijn schuurpapier (b.v. P220). Om plaatselijke kleurverschillen te voorkomen dient u dan het volledige oppervlak te schuren.



Herzlichen Glückwunsch zum Kauf dieses Möbels.

Dieses Möbel ist auf altherkömmliche Weise aus massivem Seescham-Holz ("indisches Teak") hergestellt, ein besonders langlebiges Laubholz das seit langem in unseren Interieurs zurückzufinden ist. Vor allem die feine Holzstruktur, die Flammenzeichnungen und die wechselnde Farbschattierungen geben dem Möbel eine solide und warme Ausstrahlung.

Eigenschaften:

Das für Ihre Möbel verwendete Holz ist ein einzigartiges Naturprodukt, dass im Herkunftsland, nach sorgfältiger Selektion, auf herkömmliche Weise verarbeitet wurde. Es ist in jeglicher Hinsicht einzigartig und charakteristisch; kein einziges Stück Holz hat die gleiche Struktur oder Farbe, so dass Farbschattierungen selbst innerhalb eines Möbelstückes nicht zu vermeiden sind. Sprünge, Risse, Unebenheiten und vorhandene große oder kleine Astlöcher zeugen von jahrelangem Wachstum und Ursprünglichkeit. Durch die Benutzung und durch den Einfluss von Licht werden neue Möbel nach einiger Zeit eine hellere und wärmere Farbausstrahlung bekommen. Farbdifferenzen innerhalb der Möbel sowie gegenüber den Ausstellungsmodellen liegen daher auf der Hand.

Die Oberfläche Ihres Möbels weist heller gefärbte kleine Flecken auf. Diese Flecken stammen von dem besonderen Wachstumsprozess des Seescham-Holz und sind ein wichtiger Bestandteil der Ausstrahlung Ihres Möbels.

Ihr unbehandeltes Möbelstück lässt alle charakteristischen Eigenschaften des Holzes in ihrer natürlichen Erscheinungsform erkennen.

Pflege:

Weil das Holz unbehandelt ist, werden Gebrauchsspuren oder Flecken entstehen. Abhänglich von Ihrem persönlichen Geschmack können diese eventuell durch leichtes Abschleifen mit feinem Schleifpapier (z.B. P220) entfernt werden. Um stellenweise Farbdifferenzen zu vermeiden muss dann die komplette Oberfläche abgeschliffen werden.

Sofern Sie das Holz doch behandeln möchten ist dies mit Öl oder Wachs möglich. Lassen Sie sich in diesem Fall generell vorher von dem Möbelverkäufer bezüglich des richtigen Wachses oder Öles beraten.

Indien u het hout toch wilt behandelen kunt u dat doen met olie of was. Raadpleeg in dit geval altijd vooraf uw winkelier voor de juiste olie of was. Houdt u er rekening mee dat de houtkarakteristieken als nerfstructuur en de kleurschakeringen door behandeling met olie of was sterk geaccentueerd worden.

Aanbevelingen:

- o Hout is een levend materiaal: het zet uit en krimpt onder invloed van de luchtvochtigheid, het zogenaamde 'werken' van hout. Belangrijk is daarom de luchtvochtigheidsgraad in de woning. De ideale luchtvochtigheid schommelt tussen 40% en 60%. Bij een hogere of lagere luchtvochtigheid zullen de meubelen gaan scheuren. Met name in de wintermaanden kan de luchtvochtigheid sterk dalen als gevolg van het verwarmen van uw woning. Probeer de luchtvochtigheid daarom altijd op pijl te houden, b.v. door waterreservoirs aan de c.v.-radiatoren te hangen.
- o Om onnodig grote druk op de verbindingen te voorkomen, raden we u aan de meubelen vlak te plaatsen.
- o De meubelen kunnen het beste niet direct bij een warmtebron of in direct zonlicht geplaatst worden.
- o We raden u aan de meubelen niet in de directe omgeving van een airconditioningunit te plaatsen.
- o Wanneer u de meubelen wilt verplaatsen, kunt u ze het beste eerst leegmaken en daarna optillen. Verslepen van meubelen kan schade veroorzaken aan de meubelen en de vloer.
- o Onder pannen, bakers, koffiepotten, etc., raden we u aan onderzetters te gebruiken.
- o Indien er vloeistof gemorst wordt, zo snel mogelijk afnemen met een droge doek of tissue totdat het oppervlak droog is.
- o Wij raden u aan eventuele decoratie vooral het eerste jaar regelmatig te verschuiven om plaatselijke verkleuring te voorkomen.
- o Bij het schrijven kan het beste een onderlegger gebruikt worden om de oppervlakte tegen indrukken te beschermen.
- o Om eventuele beschadigingen aan vloeren te voorkomen, raden wij u aan de onderzijden van de poten te voorzien van vilt of kunststof dopjes.
- o Het kan voorkomen dat de karakteristieke geur van het hout nog enige tijd op te merken is. Doorgaans is deze geur na één à twee weken verdwenen. Door extra te ventileren is dit proces te versnellen.
- o Volledigheidshalve delen wij u mede dat onze meubelen ontworpen, ontwikkeld en getest zijn op inpandig gebruik. De meubelen zijn niet geschikt voor commercieel gebruik. Bij eventueel commercieel gebruik of gebruik in de buitenlucht vervalt iedere aanspraak op garantie.

Bedenken Sie dass die Holzcharaktere so wie die Nervenstruktur und die Farbschattierungen durch die Behandlung mit Öl oder Wachs stärker akzentuiert werden.

Empfehlungen:

- o Holz ist ein lebendes Material, das sich unter Einfluss von Luftfeuchtigkeit ausdehnt und zusammenzieht, das sogenannte "Arbeiten von Holz". Darum spielt die Luftfeuchtigkeit in der Wohnung eine wichtige Rolle. Die ideale Luftfeuchtigkeit schwankt zwischen 40% und 60%. Bei einer höheren oder niedrigeren Luftfeuchtigkeit besteht die Gefahr, dass Risse im Holz entstehen. Vor allem in den Wintermonaten kann die Luftfeuchtigkeit durch den Gebrauch Ihrer Heizung stark sinken. Probieren Sie darum immer die Luftfeuchtigkeit konstant zu halten, z.B. durch das Benutzen von Wasserreservoirs an Ihren Heizungskörpern.
- o Um unnötigen Druck auf die Verbindungen zu vermeiden, empfehlen wir Ihnen die Möbel eben zu platzieren.
- o Die Möbel können am besten nicht direkt bei einer Wärmequelle oder ins direkte Sonnenlicht platziert werden.
- o Wir raten ebenfalls an, die Möbel nicht in die direkte Umgebung einer Klimaanlage/Ventilators zu stellen.
- o Sofern Sie den Standort der Möbel verändern wollen, heben Sie diese bitte an. Das Verschieben der Möbel kann Schaden am Möbel selbst, oder am Fußboden verursachen.
- o Unter Töpfe, Becher, Kaffeetassen etc. empfehlen wir generell Untersetzer zu benutzen.
- o Sofern Flüssigkeiten verschüttet werden, können diese am besten direkt mit einem trockenen Tuch abgetupft werden, bis die Oberfläche trocken ist.
- o Wir empfehlen, eventuelle Dekorationsartikel, vor allem im ersten Jahr des Gebrauchs, regelmäßig anders zu platzieren um Farbveränderungen zu vermeiden.
- o Beim Schreiben bitte eine Unterlage benutzen, um die Oberfläche gegen Druckstellen zu schützen.
- o Um eventuelle Beschädigungen an Ihrem Fußboden zu vermeiden raten wir Ihnen an, unter den Füßen Filz- oder Kunststoffgleiter anzubringen.
- o Es kann vorkommen, dass der charakteristische Geruch des Holzes noch einige Zeit festzustellen ist. Normalerweise ist der Geruch nach 1 bis 2 Wochen weg. Durch extra Lüften der Räumlichkeiten kann der Prozess beschleunigt werden.
- o Vollständigkeits halber teilen wir Ihnen mit, dass unsere Möbel zum Innengebrauch entworfen, entwickelt und getestet sind. Desweiteren sind die Möbel nicht zum kommerziellen Gebrauch bestimmt. Bei eventuellem kommerziellen Gebrauch oder Gebrauch außerhalb eines Gebäudes verfallen jegliche Garantieansprüche.

Specifieke aanbevelingen bij tafels:

- o We raden u aan vergrootbare tafels, vooral de eerste tijd, in vergrote toestand te laten staan om ongelijke verkleuring van de verschillende bladdelen te voorkomen.
- o Onder invloed van de luchtvochtigheid kan het vooral in de koudere maanden voorkomen dat bij tafels met een eindplank het tafelblad smaller is dan de eindplank (zie afbeelding). Dit is een natuurlijk verschijnsel en doet niets af aan de constructieve stevigheid van de meubelen.

Specifieke aanbevelingen bij kasten:

- o Wanneer de kastdeuren voorzien zijn van 'magneetsnappers', kunnen deze meestal versteld worden om het openen van de deuren te vergemakkelijken.
- o Wij adviseren U dringend om bij alle hoge meubelen i.v.m. de veiligheid een valbeveiliging aan te brengen. Dit om te voorkomen dat het meubel kantelt c.q. voorover valt. Dit kan geschieden door het boven aan de kast aanbrengen van 1 of 2 stoelhoeken/hoekbeugels (verkrijgbaar bij elke doe 't zelf zaak) en deze te borgen - d.m.v. plug en schroef van voldoende afmeting - in de wand c.q. muur. Let er op om het hout voor te boren om splijten van het hout te voorkomen.
- o Algemene gewichtsindicatie (indien van toepassing): Bij gelijkmatige belasting: Maximaal toelaatbare gewicht voor houten legplank is 20 kg. Maximaal toelaatbare gewicht voor glazen legplank is 10 kg. Maximaal toelaatbare gewicht per lade is 10 kg.

Specifieke aanbevelingen bij stoelen:

- o Mogelijk zijn er onder de stoelpoten kunststof dopjes gemonteerd ter bescherming van de vloer. Voordat de stoel met de poten op de grond gezet wordt, dient u deze te controleren. Deze dopjes worden met de grootst mogelijke zorgvuldigheid geproduceerd, desondanks kan het incidenteel voorkomen dat er een nagel onvoldoende verzonken is. Bij contact met de vloer kan dan een beschadiging ontstaan. De kwaliteit van de dopjes dient ook hierna regelmatig gecontroleerd te worden. Mocht er na controle enige twijfel ontstaan, raadpleeg dan uw winkelier.

De kwaliteit van ons product en uw tevredenheid erover staan bij ons hoog in het vaandel. Wanneer u na het nemen van de bovenstaande maatregelen vragen of opmerkingen heeft, kunt u zich tot uw winkelier wenden.

Wij wensen u jarenlang woongenot toe.

Specielle Empfehlungen bei Tischen:

- o Wir empfehlen Ihnen, ausziehbare Tische vor allem in der ersten Zeit im ausgezogenen Zustand stehen zu lassen, um Farbabweichungen zwischen den einzelnen Tischplatten zu vermeiden.
- o Unter dem Einfluss der Luftfeuchtigkeit kann es vor allem in der kälteren Jahreszeit vorkommen, dass bei Tischen mit einer Endplanke die Tischplatte schmaler wird als die Endplanke (siehe Abbildung). Das ist eine natürliche Erscheinung und ändert nichts an der konstruktiven Stabilität des Möbels.

Specielle Empfehlungen bei Schränken:

- o Sofern sich an den Schranktüren Magnetverschlüsse befinden, können diese meistens verstellt werden, um das Öffnen der Türen zu vereinfachen.
- o Wir empfehlen Ihnen dringend, bei allen hohen Möbelstücken im Hinblick auf die Sicherheit einen Fallschutz anzubringen, um zu verhindern, dass das Möbelstück kippt bzw. umfällt. Dies kann geschehen, indem man oben am Schrank 1 oder 2 Gestellbügel/Eckbügel anbringt (in jedem Baumarkt erhältlich) und diese mithilfe eines Dübels und einer ausreichend langen Schraube in der Wand bzw. Mauer verankert. Achten Sie darauf, das Holz vorzubohren, um ein Spalten des Holzes zu verhindern.
- o Allgemeine Gewichtsvorgabe (falls zutreffend): bei gleichmäßiger Belastung: Zulässiges Maximalgewicht für Holzböden ist 20 Kg. Zulässiges Maximalgewicht für Glasböden ist 10 Kg. Zulässiges Maximalgewicht per Schublade ist 10 Kg.

Specielle Empfehlungen bei Stühlen:

- o Eventuell sind unter den Stuhlbeinen bereits Kunststoffgleiter zum Schutze Ihres Fußbodens montiert. Bevor die Stühle in Gebrauch genommen werden, empfehlen wir Ihnen, die Kunststoffgleiter nochmals zu kontrollieren. Die Gleiter werden mit größter Sorgfalt hergestellt, dennoch kann es vereinzelt vorkommen, dass ein Nagel nicht genug im Gleiter versenkt ist. Bei Kontakt mit dem Fußboden könnte dieser dann beschädigt werden. Die Qualität der Gleiter muss auch nach Ingebrauchnahme regelmäßig kontrolliert werden. Sollten bei Kontrolle Zweifel entstehen, bitten Sie Ihren Möbelfachhandel um Rat.

Die Qualität unseres Produktes und Ihre Zufriedenheit hierüber sind für uns sehr wichtig. Sofern Sie zu den obenstehenden Maßregeln Fragen oder Anmerkungen haben, können Sie sich an das Möbelhaus Ihres Vertrauens wenden.

Wir wünschen Ihnen viel Freude mit Ihren neuen Möbel.

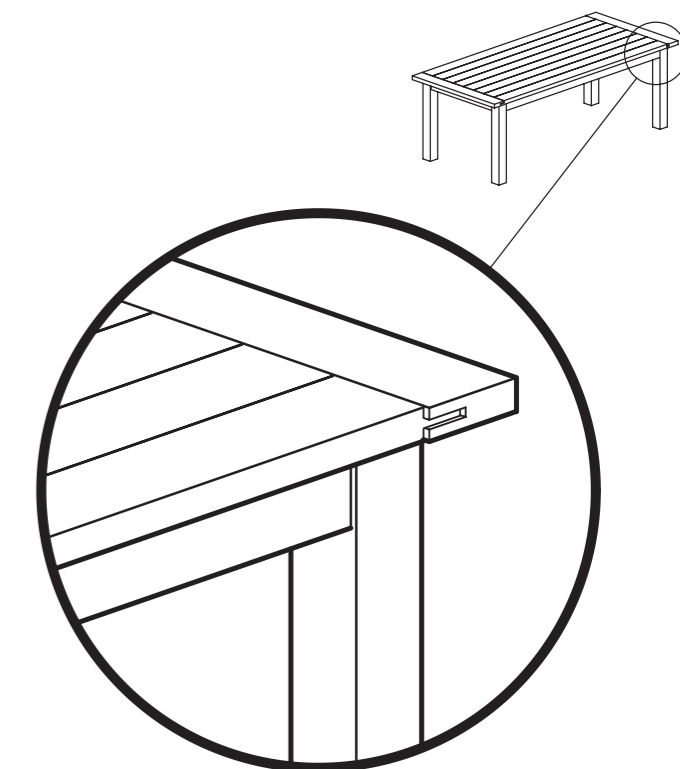



Congratulations on the purchase of your furniture.

This piece of furniture was manufactured according to traditional methods out of solid seesam ("Indian teak"). Seesam is a particularly durable foliage wood, which has long been desirable in our interior. In particular, the thin grain, the flame design and the varied colour shades provide the furniture with a sound and warm appearance.

Characteristics:

The wood, used for your furniture, is a unique product of nature that in the country of origin, after careful selection, is processed in a traditional way. Its characteristics are unique in every way: not one piece of wood is equal in shape, structure or colour. That is why variations in colour shade are inevitable within each piece of furniture. Wind cracks, hairline cracks, roughness and the presence of big and small knots are the result of years of growth and originality. In time the furniture will obtain a lighter and more warm colour through use and exposure to light. Colour differences in comparison to showroom models are therefore to be expected.

The light-coloured spots on the surface of your furniture piece are the result of the growth process of solid seesam and contribute significantly to the appearance of the furniture.

Your unfinished furniture lets all of the natural characteristics of the wood show through.

Maintenance:

Because the wood is untreated, spots and marks through daily usage can occur. Depending on your personal taste you can remove these by scouring the surface gently with some fine sand paper (P.e. P220).

To avoid local differences in colour, you will have to scour the entire surface.

If you wish to treat the wood, you can do this with oil or wax. Please check with your supplier for the right oil or wax. Please take in account that wood characteristics like wood structure and colour shading will be accentuated by the treatment with oil or wax.

Recommendations:

- o Wood expands and shrinks under the influence of air humidity, the so-called "working of the wood". In order to prevent excessive shrinking and expanding of the wood, the air humidity should ideally be kept between 40% and 60%. Especially in the colder months the indoor air humidity decreases due to decreased ventilation and central heating. Therefore we advise you to fit your central heating radiators with filled water reservoirs.
- o To prevent unnecessary pressure on the connections of the furniture, please place the furniture on an even surface.
- o Do not put the furniture near a heat source or in direct sunlight.
- o We advise you not to put the furniture in the direct surroundings of an air-conditioning unit.
- o When moving the furniture, it is advisable to empty units before lifting them. Dragging could cause damage to both furniture and floor.
- o We advise you to use coasters/mats beneath hot pans, plates and glassware to protect the surface of the furniture.
- o Any spillages should be removed immediately with a dry cloth or tissue till the surface is dry.
- o It is advisable to move any surface decoration, especially for the first year to prevent local discolouring.
- o It is advisable to protect the surface of the furniture when writing, drawing etc. to prevent possible damage.
- o To avoid possible damages to the floor, we advise you to put plastic caps or felt on the legs of the furniture.
- o It is possible that the characteristic smell of the wood may be noticeable for a while, especially in the first weeks. Additional ventilation can speed-up the process.
- o Please note that our furniture is guaranteed for indoor domestic use only.

Specific recommendations for tables:

- o We recommend using an extendable table in its extended position initially to avoid any colour variations.
- o Due to changes in humidity, especially during the winter months, it is possible that this particular table top construction (see picture) will show size differences near the corners. This is a naturally occurring phenomenon and is not due to poor construction quality.

Specific recommendations for chests:

- o In most cases the force necessary to open chest doors with magnet catchers can be adjusted.
- o We urgently recommend installing some type of 'fall' protection for all tall furniture for reasons of safety. This will prevent the furniture from tilting and/or falling forward. This can be done by installing 1 or 2 brackets above the furniture piece (available at any home improvement centre) by mounting them with a plug and screw of sufficient size onto the wall. Make sure to pre-drill the wood to prevent splitting.
- o Standard weight indication (if needed): for equal weight (loads):
 - Maximum allowable weight for wood shelves is 20 kg.
 - Maximum allowable weight for glass shelves is 10 kg.
 - Maximum allowable weight per drawer is 10 kg.

Specific recommendations for chairs:

- o Usually there are plastic caps fitted for the protection of the floor. Before putting the chairs on the floor, please check these caps. These caps are selected with great care, however, it occasionally happens that a nail has not sunk in deep enough. This can damage the floor. The quality of the caps has to be checked regularly. If you have any concerns after the checking, please contact your store.

The quality of our products and customer satisfaction are of the utmost importance to us. Should you have any questions or remarks regarding the above information, please feel free to contact your store.

We wish you prolonged satisfaction.

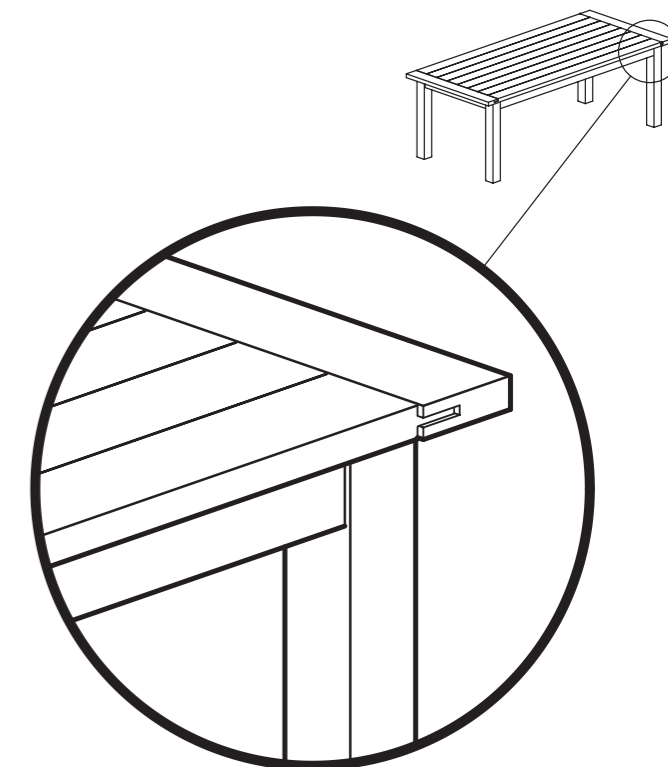

Félicitations pour l'achat de votre meuble.

Ce meuble, en Seesham ('teck d'Inde'), est fabriqué d'une manière artisanale. C'est un bois feuillu très durable apprécié depuis long temps dans nos intérieurs. Surtout la nervure fine, le dessin du bois et les nuances de teinte donnent au meuble un rayonnement solide et chaleureux.

Caractéristiques :

Le bois utilisé pour votre meuble est un produit naturel et unique, qui est travaillé d'une manière artisanale dans son pays d'origine, après une sélection très soignée. Chaque meuble est unique et caractéristique car aucun morceau de bois n'a la même couleur ni la même structure. Il est même possible que vous ayez des nuances de teinte dans un seul meuble. Des fissures, inégalités ainsi que de petits ou grands nœuds sont le résultat d'une croissance sur plusieurs années et des propriétés de l'arbre. La couleur des nouveaux meubles peut devenir plus claire et chaleureuse après usage et sous l'influence de la lumière. Des différences de couleur entre les meubles et celles du showroom sont donc pas exclues.

La surface de votre meuble présente des petites taches plus claires. Elles résultent du processus spécifique de croissance du bois de Seesham et contribuent largement au rayonnement particulier de votre meuble.

Toutes les caractéristiques naturelles du bois sont mises en valeur sur un meuble non traité.

Entretien :

Il est possible que des traces d'usage ou des taches se forment sur votre meuble parce que le bois utilisé est non traité. Selon votre goût vous pouvez éventuellement utiliser un papier abrasif fine (ex. P220) pour enlever ces taches.

Il faut toujours traiter l'ensemble du meuble pour éviter des nuances de teinte.

Vous pouvez utiliser une huile ou une cire si vous désirez comme même traiter le meuble. Demandez dans ce cas toujours conseil à votre

revendeur. Il faut prendre en considération le fait que les caractéristiques du bois comme la nervure et les nuances de teinte seront fortement accentués après utilisation d'une de ces produits.

Recommandations:

- o Le bois est un matériau vivant: il se dilate et se contracte sous l'influence de l'humidité de l'air, c'est pour ainsi dire le "travail du bois". C'est pourquoi le degré d'humidité de l'air dans l'habitat est important. Le pourcentage d'humidité de l'air idéal se situe entre 40% et 60%. A un taux d'humidité plus ou moins important, les meubles vont se fissurer. Surtout les mois d'hiver, l'humidité de l'air peut descendre fortement, conséquence du chauffage dans l'habitat. C'est pourquoi il est important de maintenir le même taux d'humidité de l'air sur toute l'année, en disposant par exemple de (petits) réservoirs d'eau suspendus aux radiateurs (du chauffage central).
- o Afin de prévenir d'inutiles pressions sur les points d'attache, nous vous recommandons de placer vos meubles sur une surface plane.
- o Les meubles ne doivent pas être directement exposés à une source de chaleur ou à la lumière du jour.
- o Nous vous recommandons de ne pas placer les meubles tout près d'un ventilateur.
- o Si vous souhaitez déplacer vos meubles, il vous est recommandé de les vider dans un premier temps, puis de les soulever. Déplacer vos meubles peut endommager vos meubles et votre sol.
- o Si vous y posez des casseroles, cafetières, tasses etc., nous vous recommandons d'utiliser des dessous de plats.
- o Si vous renversez un liquide, utiliser immédiatement un chiffon sec pour essuyer la surface jusqu'à ce qu'elle soit entièrement sèche.
- o Nous vous recommandons surtout la première année, de déplacer régulièrement tout objet de décoration sur la surface pour prévenir tout éventuel changement de teinte.
- o Utilisez un sous-main si vous écrivez à même la surface du meuble pour éviter de marquer le meuble.
- o Pour éviter d'endommager les sols, nous vous recommandons de placer des embouts feutrés ou en matière synthétique, au-dessous des pieds.
- o Il peut arriver que l'odeur caractéristique du bois reste quelque temps. Le plus souvent cette odeur s'estompe après 1 à 2 semaines. Si la pièce est régulièrement aérée, l'odeur s'évacuera plus rapidement.
- o En outre, nos meubles sont conçus, développés et contrôlés pour être des meubles d'intérieur. Les meubles ne sont pas destinés à une utilisation commerciale. Pour toute utilisation commerciale ou utilisation du meuble à l'extérieur (d'un bâtiment), la garantie est invalidée.

Recommandations spécifiques pour les tables :

- o Nous vous recommandons pour les tables à rallonge(s), tout au moins les premiers temps, de les laisser avec l'allonge pour éviter toute différenciation de teinte entre les différents plateaux.
- o Sous l'effet de l'humidité, il peut arriver pendant la période hivernale que les plateaux de tables avec une planche en bout soient plus petits que la planche elle-même (se reporter au dessin). C'est un phénomène naturel qui n'enlève rien à la solidité ni même à la stabilité des meubles.

Recommandations spécifiques aux armoires:

- o Lorsque les ouvertures de portes sont magnétiques/à aimant, la plupart du temps ce système peut être changé (pour le rendre plus facile d'utilisation).
- o Pour des raisons de sécurité, nous vous conseillons fortement de pourvoir tous les meubles hauts d'un dispositif de protection antichute. Cela pour éviter que le meuble bascule et tombe. Vous pouvez le faire en plaçant en haut des armoires 1 ou 2 coins / équerres (que vous pouvez vous procurer dans un magasin de bricolage) et en les fixant à la paroi ou au mur à l'aide de chevilles et de vis de taille suffisante. N'oubliez pas de percer le bois au préalable pour éviter qu'il se fende.
- o Indication de poids général: à pression regulier:
 - Poids tolérable maximal pour les étagères en bois est 20 kilos.
 - Poids tolérable maximal pour les étagères en verre est 10 kilos.
 - Poids tolérable maximal de chaque tiroir est 10 kilos.

Recommandations pour les chaises:

- o Il est fort possible que des embouts de pieds en synthétique soient déjà mis pour protéger le sol. Avant chaque utilisation, il vous est recommandé de vérifier ce dernier point. Ces embouts sont fabriqués avec le plus grand soin, toutefois il peut arriver qu'un clou ne soit pas suffisamment enfoncé. Au contact avec le sol, celui-ci pourrait être endommagé. Leur qualité dépend d'un contrôle régulier après utilisation. S'il devait subsister quelque doute (après un contrôle régulier), prenez alors conseil auprès de votre revendeur.

La qualité de nos produits et votre satisfaction font l'objet d'une attention toute particulière. S'il vous reste des questions ou remarques à ce sujet, vous pouvez tout naturellement contacter votre boutique.

Nous vous souhaitons des années de satisfaction dans votre habitat.